

NOGVA GEAR HC-258

> 37,7 HK @ 100 O/MIN (3.03:1)

- > Servo for vribar propell
- > Alternativt 1-2 kraftuttak
- > Innebygget akselbrems
- > Hydraulisk flerplate clutch
- > Elastisk kobling
- > Kontrollert i testbenk
- > Mer enn 3000 gear på markedet



Nogva Gear

Gear med innebygget servo for vripropell. Konstruksjon i stiv støpejernshus, skrånede tannhjul, koniske rullelager og hydraulisk clutch. Alle gear blir kjørt i testbenk

Tekniske Spesifikasjoner	
Tilslutning, motor	SAE 1
Kobling	SAE 14"
Vekt med 1 PTO	620 kg (SAE 1)
Vekt med 2 PTO	660 kg (SAE 1)
Servo kraft	83 000 N
Servo bevegelse	85 mm
Rotasjon (utgående aksling)	Høyre*
Maksimalt vriment	
Reduksjon	Vriment
2.02:1	3180 Nm
2.51:1	2650 Nm
3.03:1	2650 Nm
3.54:1	2390 Nm
3.95:1	1960 Nm
4.45:1	1760 Nm
Kraftuttak (PTO)	
Utvexling	1:1.16
Vriment	955 Nm
Maks effekt	150 kW
Flens	SAE C 12/24 DP (standard)
Dreieretning	Høyregående pumpe

Effektkurve

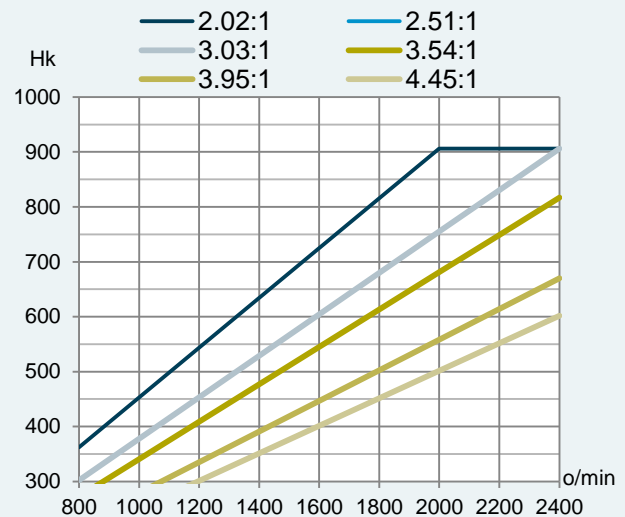

Effektkurve

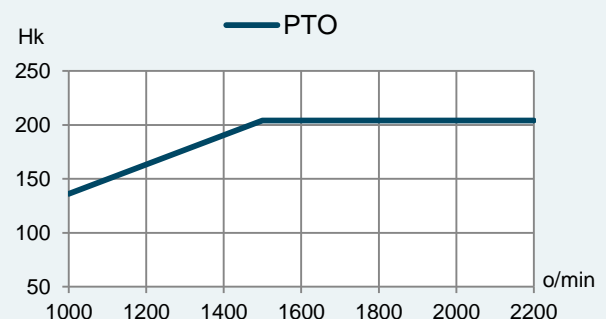

**O/min på PTO

NOGVA GEAR HC-258

Standard utstyr

- > Oljepumpe
- > Oljekjøler
- > Oljefilte
- > Elastisk kobling

Tilleggsutstyr

- > Nogva vribart propellanlegg
- > HC-gear kontroll
- > Overvåkning (oljetrykk/temperatur)

Målskisse

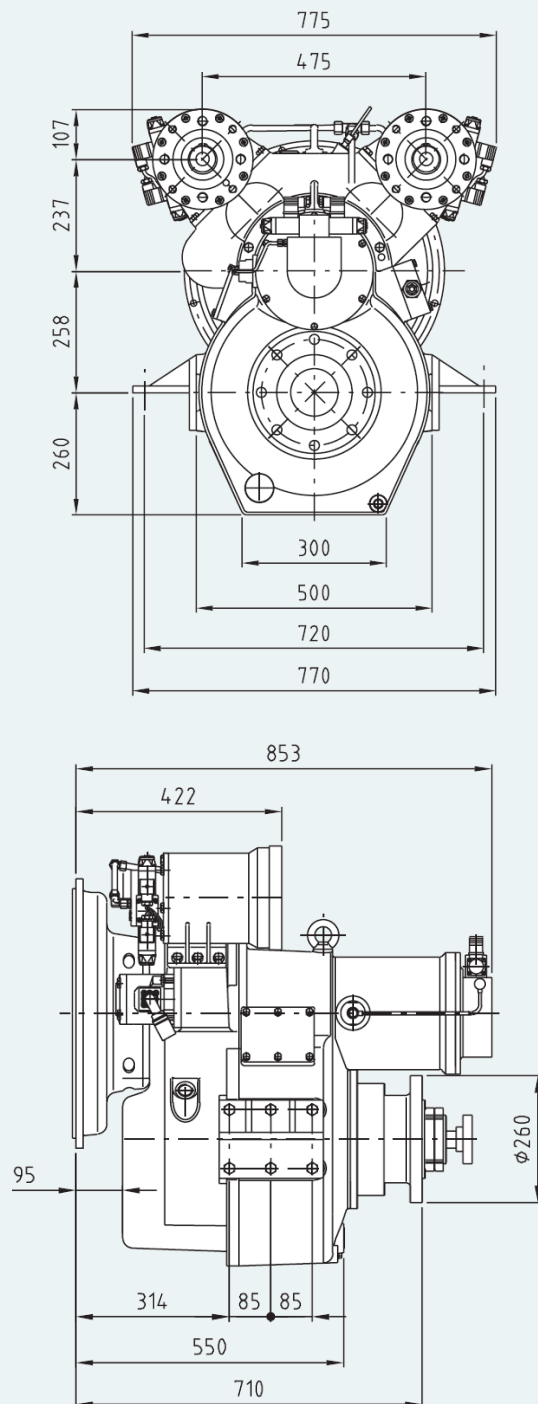

*Målene gjelder for SAE 1 og SAE 2