

JOHN DEERE 6068TFM50

> 154 HK (115 kW) @ 2300 O/MIN

- > Vannkjølt eksosmanifold
- > Høyt dreiemoment
- > Lavt Turtall
- > Rørkjøling eller varmeveksler
- > Lavt støy og vibrasjonsnivå

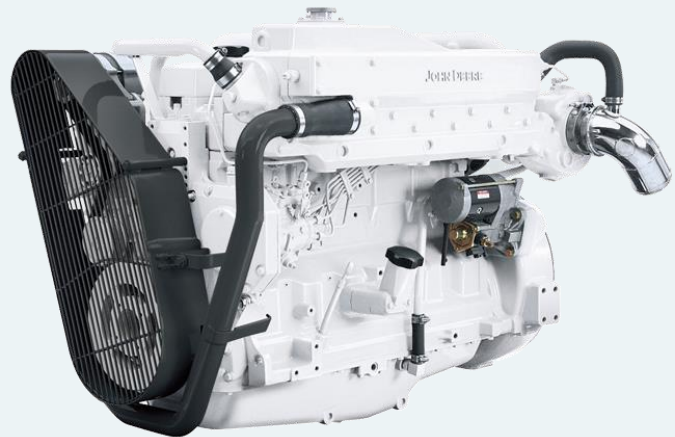

John Deere Framdrift

6068TFM50 er en klassisk og robust motor med turbo. Den har mekanisk drivstoffpumpe og kan leveres med rørkjøling eller varmeveksler. Eksosmanifold er vannkjølt, og dette gir lave overflatetemperaturer og sikker drift. 12 eller 24-volts elektrisksystem med Nogva Motor Computer overvåking.

Tekniske Spesifikasjoner

Nominell effekt (hk / kW)*	154 / 115 (hk / kW)
Turtall	2300 o/min
Motorvolum	6800 cm ³
Antall sylindere	6 i rekke
Boring og slaglengde	106 x 127 mm
Kompresjonsforhold	17:1
Innsprøyting	Mekanisk
Luftinntak	Turboladet
Kjøling	Varmeveksler eller rørkjøling
Elektrisksystem	12 eller 24-volt
Maks monteringsvinkel	12°
Vekt, tørr	730 kg
Sertifiseringer	Ingen
Tilkoblinger	
Eksos, våt	Min Ø113 mm
Eksos, tørr	Min Ø100 mm

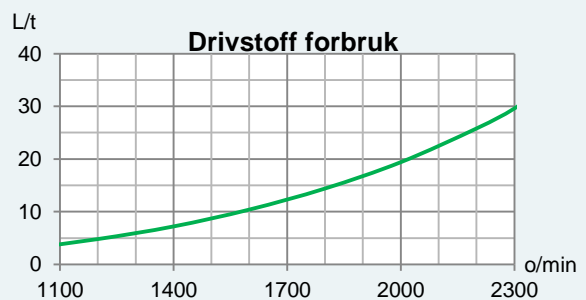
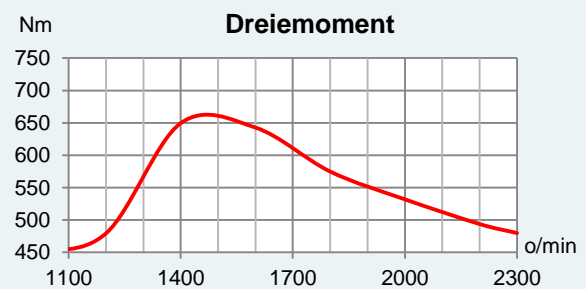
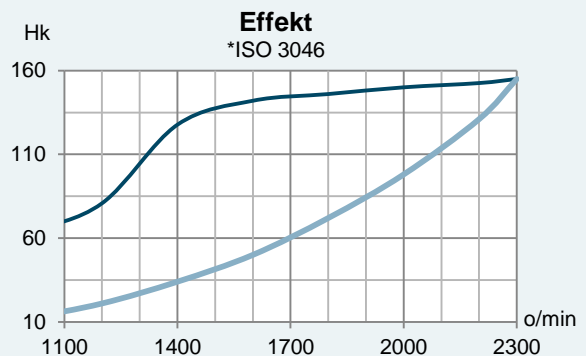

JOHN DEERE 6068TFM50

Standard utstyr

- > Nogva Motor computer
- > Med utvendig kjølerør eller varmeveksler
- > Lyddemper (tørr eksos)
- > Eksoskompensator
- > 2-polet komplett el.anlegg (12/24V)
- > Skjøtekabel for motorcomputer (4m)
- > Lensepumpe for smøreolje
- > Motorbraketter
- > Vannkjølt turbolader/manifold
- > Vannutskiller (brennstoff)

Tilleggsutstyr

- > Nogva marine gear
- > Nogva vribart propellanlegg
- > Vibrasjonsisolatorer
- > Manøverhendler
- > Manøverkabler
- > Reimskive/adapter for forkantutstyr
- > Øvrig utstyr ved forespørsel

Målskisse

