

NOGVA GEAR HC-168-C

> 12,9 HK @ 100 O/MIN (4.16:1)

- > **Kompakt design**
- > **Stivt støpejernshus**
- > **Servo for vribar propell**
- > **Skråskjærte tannhjul**
- > **Koniske rullelager**
- > **Innebygget akselbrems**
- > **Hydraulisk flerplate clutch**
- > **Kontrollert i testbenk**
- > **Mer enn 3000 gear på markedet**

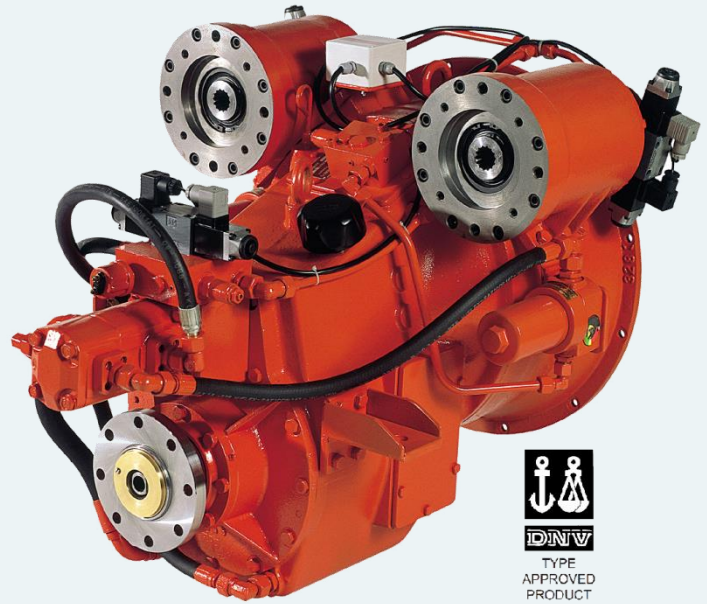

Nogva Gear

Gear med innebygget servo for vripropell. Konstruksjon i stivt støpejernshus, skråskjærte tannhjul, koniske rullelager og hydraulisk clutch. Alle gear blir kjørt i testbenk

Tekniske Spesifikasjoner	
Tilslutning, motor	SAE 1-2-3
Kobling	SAE 11,5" - 14"
Vekt, tørr	240 kg (SAE 1)
Servo kraft	37 300 N
Servo bevegelse	50 mm
Rotasjon (utgående aksling)	Høyre*
Maksimalt vrimoment	
Reduksjon	Vrimoment
2.00:1	1265 Nm
2.48:1	1265 Nm
2.95:1	1173 Nm
4.16:1	907 Nm

*alternativt høyre-/venstregående for reduksjon 2:1 og 2.48:1

Effektkurve

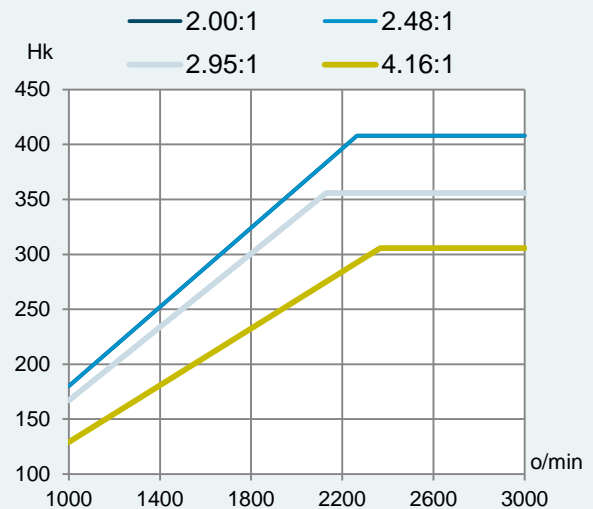

NOGVA GEAR HC-168-C

Standard utstyr

- > Oljepumpe
- > Oljekjøler
- > Oljefilte
- > Elastisk kobling

Tilleggsutstyr

- > Nogva vribart propellanlegg
- > HC-gir kontroll
- > Overvåkning (oljetrykk/temperatur)
- > HC-02 gear for PTO

Målskisse

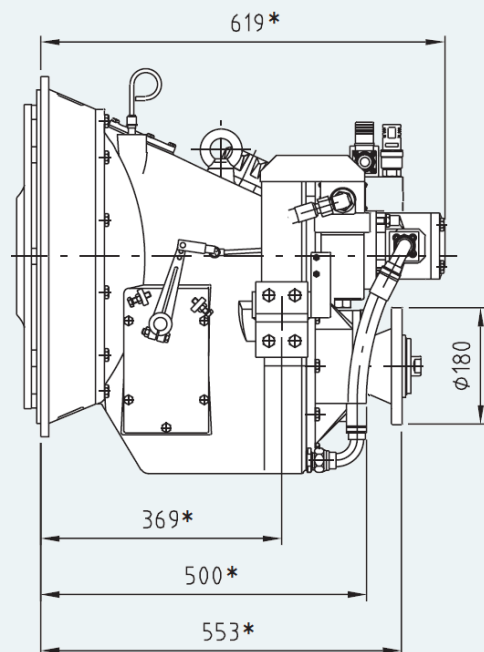
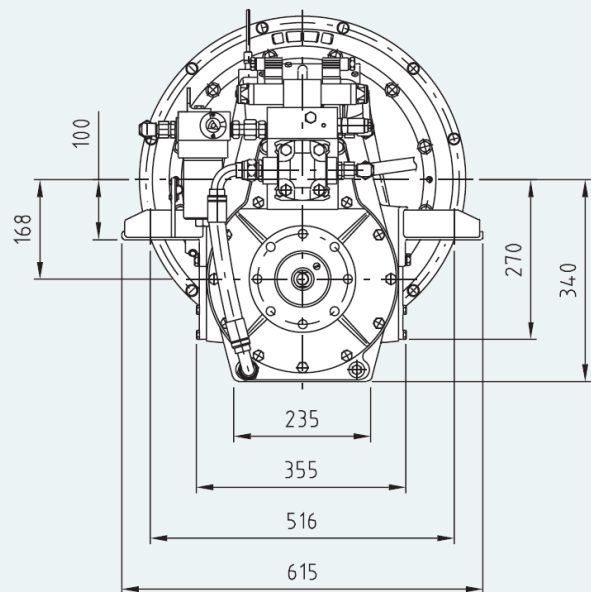

*Målene gjelder for SAE 1 og SAE 2