

NOGVA GEAR HCA-210

> 37,7 HK @ 100 O/MIN (3.03:1)

- > Servo for vribar propell
- > Alternativt 1-2 kraftuttak
- > Innebygget akselbrems
- > Hydraulisk flerplate clutch
- > Elastisk kobling
- > Kontrollert i testbenk
- > Mer enn 3000 gear på markedet



Nogva Gear

Gear med innebygget servo for vripropell. Konstruksjon i stiv støpejernshus, skrånede tannhjul, koniske rullelager og hydraulisk clutch. Alle gear blir kjørt i testbenk.

Tekniske Spesifikasjoner	
Tilslutning, motor	SAE 1
Kobling	SAE 14"
Vekt uten PTO	395 kg (SAE 1)
Vekt med PTO	405 kg (SAE 1)
Servo kraft	61 500 N
Servo bevegelse	85 mm
Rotasjon (utgående aksling)	Høyre
Maksimalt vrिमoment	
Reduksjon	Vrimoment
1.52:1	2730 Nm
2.06:1	2180 Nm
2.37:1	1910 Nm
2.78:1	1550 Nm
Kraftuttak (PTO)	
Utveksling	1:1.5
Vrimoment	233 Nm
Maks effekt	78 kW
Flens	SAE C 12/24 DP (standard)
Dreieretning	Høyregående pumpe

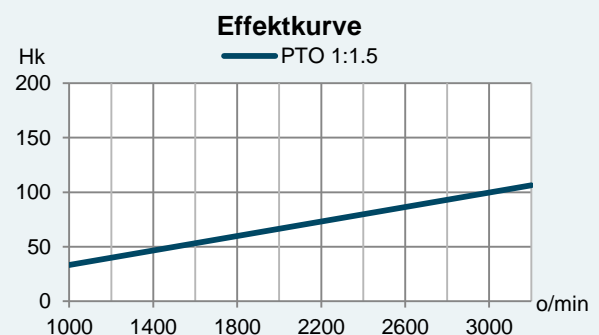
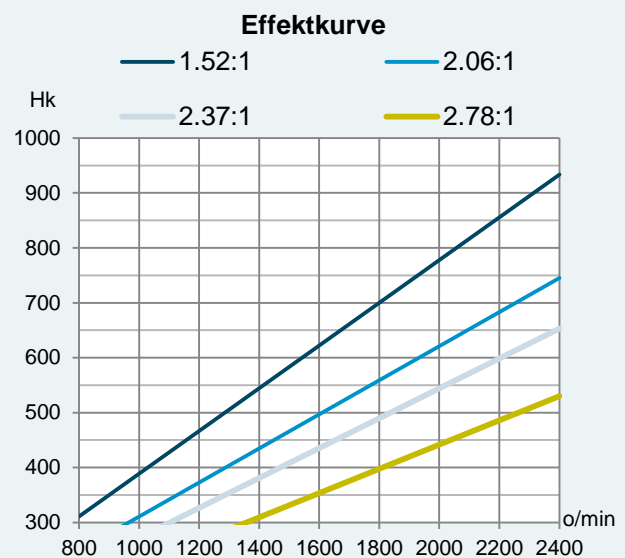

*O/min på PTO

NOGVA GEAR HCA-210

Standard utstyr

- > Oljepumpe
- > Oljekjøler
- > Oljefilte
- > Elastisk kobling

Tilleggsutstyr

- > Nogva vribart propellanlegg
- > HC-gear kontroll
- > Overvåkning (oljetrykk/temperatur)

Målskisse

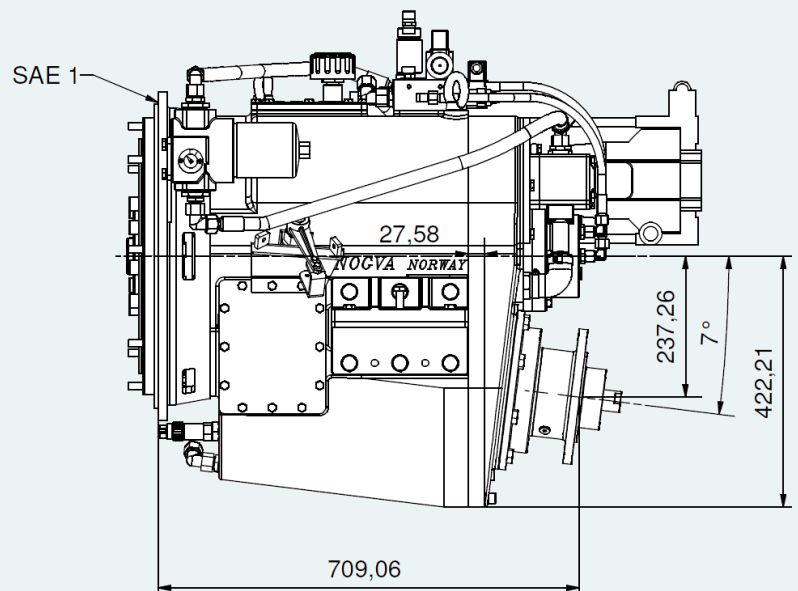
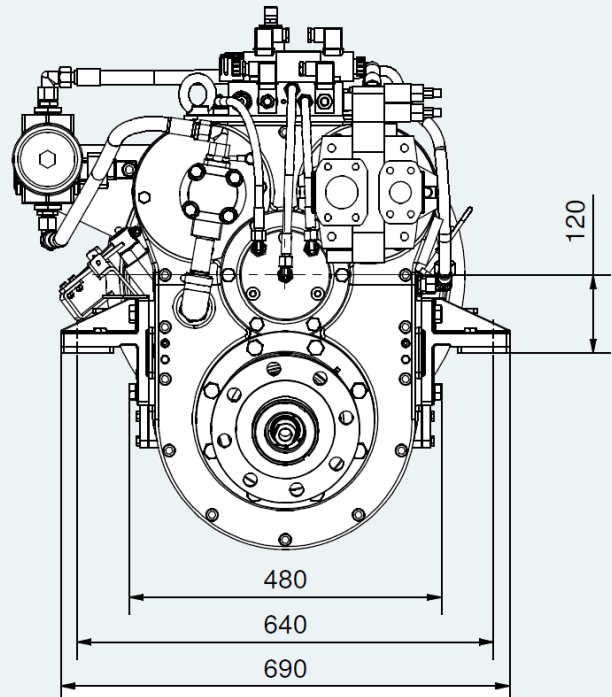

*Målene gjelder for SAE 1 og SAE 2